

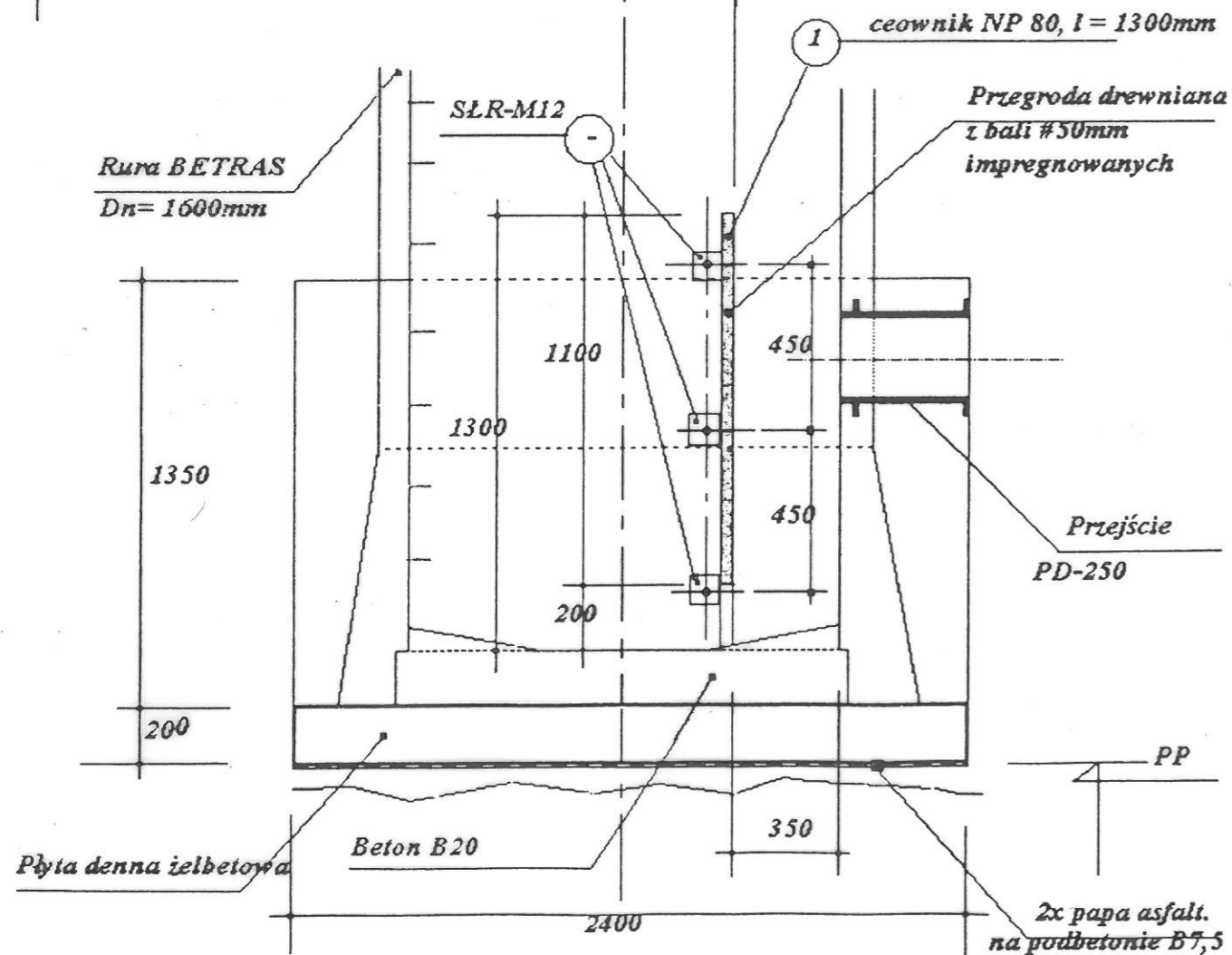

Wykaz stali profilowej St3SX

Element	Ilość elem.	Nr	Profil	Dł. jednostk. mm	Ilość szt.	Długość <m>		Masa jedn. kg/m	Masa kg
						w 1 elem.	razem		
	2	1	ceownik C 80	1300	1	1,30	2,60	8,64	22,5
	2	2	# 6 x 100	200	3	0,60	1,20	4,71	5,7
	2	3	Śruby StR-M12		9				
Masa razem								kg	28,1



 PRZEDSIĘBIORSTWO PROJEKTOWO - REALIZACYJNE DLA BUDOWNICTWA PRORYT sp.c.		NR ZLECENIA:
PRZEDSIĘWZIĘCIE LUB ZADANIE: SIĘĆ KANALIZACJI SANITARNEJ WRAZ Z PRZYŁĄCZAMI DLA KAMIENICY POLSKIEJ K/ CZĘSTOCHOWY.		
OBIEKT: ZADANIE III ETAP I - WANATY PRZEPOMPOWNIÉ	STADIUM: PB + PW	RYS. NR 4
TYTUŁ RYSUNKU: PRZEPOMPOWNIÉ-RYS. KONSTRUKCYJNY PROWADNIC SZANDORÓW		SKALA: —
PROJEKTANT: Inż. JAN RYMUT nr.upr.389/71/Kt	SPRAWDZIŁ: Inż. WACŁAW CIĄŻYŃSKI nr upr.22/78	DATA UKOŃCZ. CZERWIEC 2003